

# LES BORDURES

## BORDURE T3

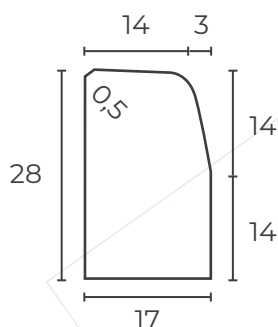

Code article	Longueur (cm)	Largeur (cm)	Hauteur (cm)	Poids (kg)	Quantité / palette	Classe de résistance	Normes	Coloris
110707	100	17	28	104,2	12	6.0	CE NF	Béton
028125	50	17	28	52	30	6.0	CE NF	Béton

## BORDURE T3 BASSE

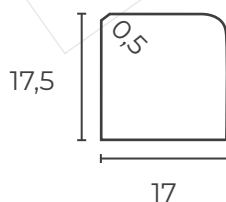

Code article	Longueur (cm)	Largeur (cm)	Hauteur (cm)	Poids (kg)	Quantité / palette	Classe de résistance	Normes	Coloris
122755	100	17	28	69,3	20	6.0	CE	Béton

## BORDURE T3 REDUITE

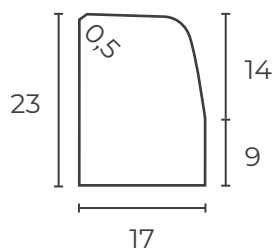

Code article	Longueur (cm)	Largeur (cm)	Hauteur (cm)	Poids (kg)	Quantité / palette	Classe de résistance	Normes	Coloris
026060	100	17	28	83,8	15	6.0	CE	Béton

### INFOS

Le mortier joint doit être dosé à 200kg/m, ne jamais exéder 250 kg/m<sup>3</sup> avec un espace vide de 0,5 cm tous les 10 m

## RACCORD T3/T3 BASSE (BIAISE)

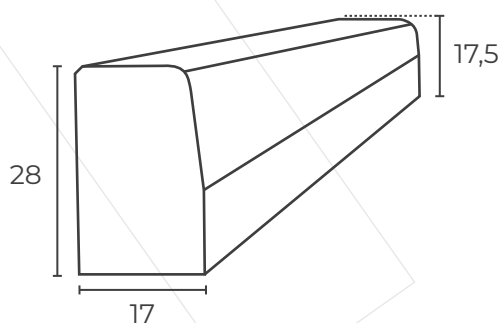
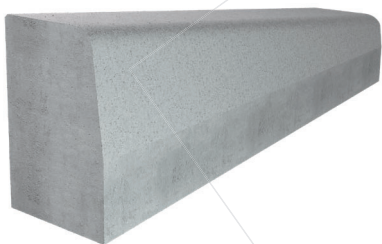

Code article	Longueur (cm)	Largeur (cm)	Hauteur (cm)	Poids (kg)	Quantité / palette	Classe de résistance	Normes	Coloris
122601	100	17	28	87	6	6.0	CE	Béton

## BORDURE T3 CONCAVE

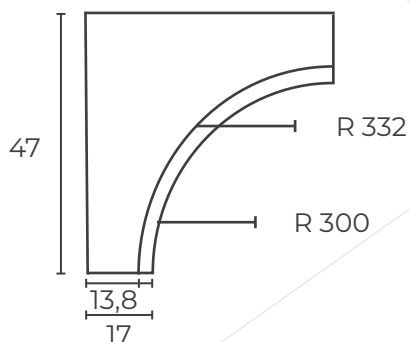

Code article	Longueur (cm)	Largeur (cm)	Hauteur (cm)	Poids (kg)	Quantité / palette	Classe de résistance	Normes	Coloris
131542	47X47 ext	17	28	89,7	4	3.5	CE	Béton

## BORDURE T3 CONVEXE

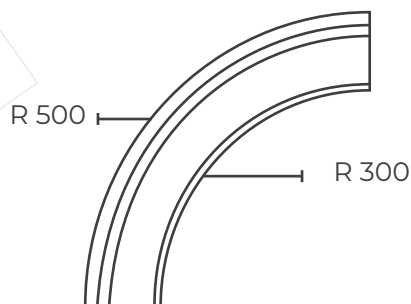

Code article	Longueur (cm)	Largeur (cm)	Hauteur (cm)	Poids (kg)	Quantité / palette	Classe de résistance	Normes	Coloris
111605	50X50 ext	17	28	65,5	5	3.5	CE	Béton

### INFOS

Le mortier joint doit être dosé à 200kg/m, ne jamais exéder 250 kg/m<sup>3</sup> avec un espace vide de 0,5 cm tous les 10 m

# LES BORDURES

## BORDURE T3 AVALOIR TRAVERSANT

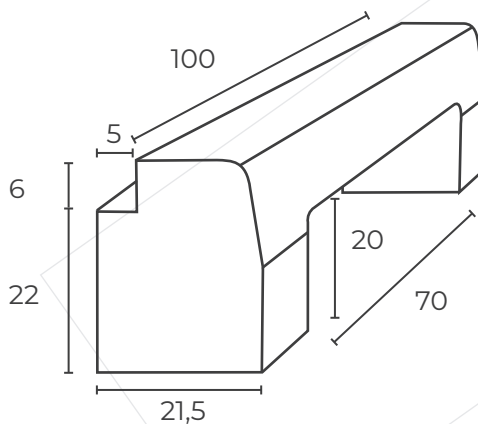

Code article	Longueur (cm)	Largeur (cm)	Hauteur (cm)	Poids (kg)	Quantité / palette	Classe de résistance	Normes	Coloris
026558	100		28	66	8	3.5	CE	Béton

## BORDURE T3 AVALOIR NON TRAVERSANT

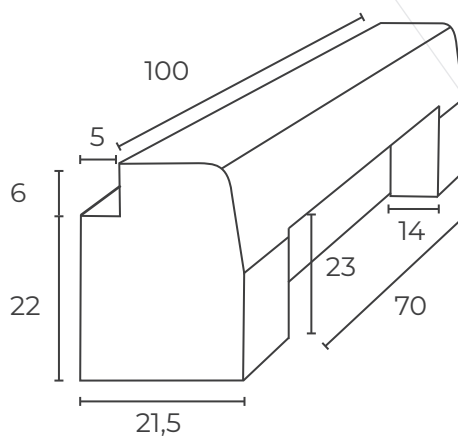

Code article	Longueur (cm)	Largeur (cm)	Hauteur (cm)	Poids (kg)	Quantité / palette	Classe de résistance	Normes	Coloris
026589	100		28	85	8	3.5	CE	Béton

### INFOS

Le mortier joint doit être dosé à 200kg/m, ne jamais exéder 250 kg/m<sup>3</sup> avec un espace vide de 0,5 cm tous les 10 m